

**ELEMENTI POLIGONA SPRETNOSTI ZA VJEŽBANJE I NATJECANJE**  
**«SIGURNO U PROMETU»**  
**CRTEŽ, DIMENZIJE, ZADATAK I BODOVANJE**

**1. ELEMENT**

Natjecatelj mora preći startnu crtu na znak policajca ili suca na određenoj poziciji.

PREPREKA	POGREŠKA	Kaz. bod
1. START-policajac	- Prelaženje startne crte prije zelenog svijetla na semaforu ili znaka ovlaštene osobe	5

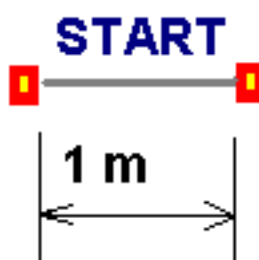

**2. ELEMENT**

Natjecatelj se mora popeti s oba kotača na ravnu dasku i proći čitavom dužinom prepreke.

PREPREKA	POGREŠKA	Kaz. bod
2. USKA DASKA	- silazak jednog ili oba kotača s daske	3
	- svaki dodir tla nogom ili oslanjanje na prepreku	2
	- svako dizanje sa sjedala bicikla ili dizanje noge s pedale	3
	- pad s bicikla - dodir tla s obje noge	5
	- izostavljanje zadatka	25

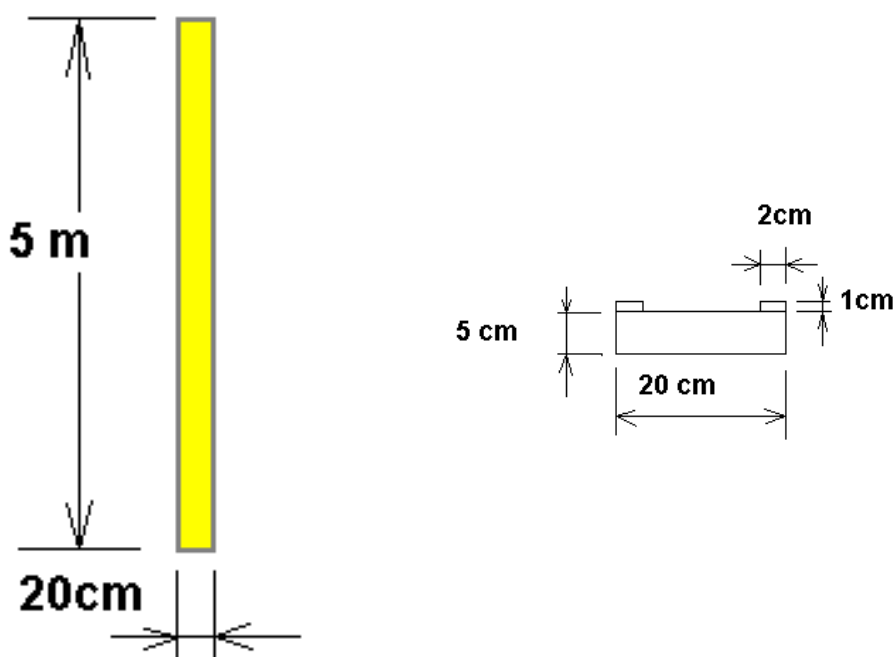

### 3. ELEMENT

Natjecatelj mora uhvatiti za ručku lanca, opisati krug oko središta, potom ručku vratiti na magnetnu ploču.

PREPREKA	POGREŠKA	Kaz. bod
3. VOŽNJA U KRUG	- ispuštanje ručke - lanca ili promašaj ležišta ručke na magnetnoj ploči	3
	- prevrtanje stupa	3
	- svako povlačenje lanca po tlu	1
	- svaki dodir tla nogom	2
	- svako dizanje sa sjedala bicikla ili dizanje noge s pedale	3
	- pad s bicikla - dodir tla s obje noge	5
	- izostavljanje zadatka	25

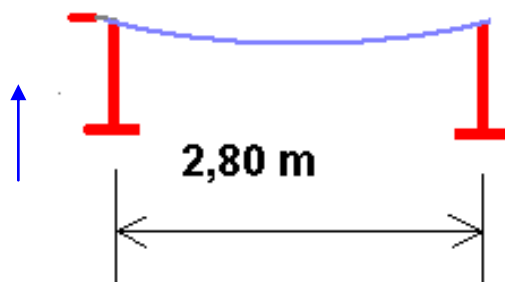

### 4. ELEMENT

Natjecatelj mora s oba kotača ući u «S» zavoj, biciklom provesti cijeli zavoj i pri tom srušiti što manje graničnih stupića, noge moraju biti (u pravilu) na pedalama bicikla.

PREPREKA	POGREŠKA	Kaz. bod
4. «S» ZAVOJ	- prevrtanje graničnog stupića (po graničnom stupiću)	1
	- vožnja izvan staze mimo graničnih stupića (svaki stupić do povratka u stazu)	1
	- svaki dodir tla nogom ili oslanjanja nogom na prepreku	2
	- svako dizanje sa sjedala bicikla ili dizanje noge s pedale	3
	- pad s bicikla - dodir tla s obje noge	5
	- izostavljanje prepreke	2
		5

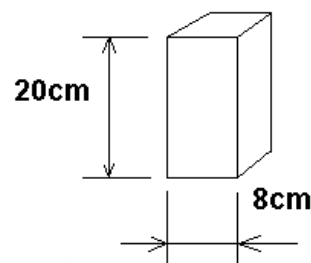
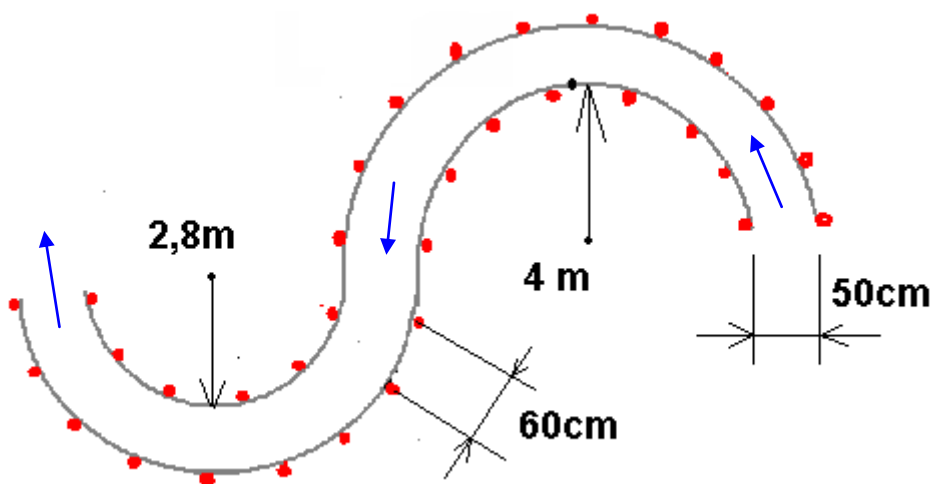

## 5. ELEMENT

Natjecatelj mora biciklom proći dva pravca a da pri tome kotačima bicikla ne dodirne elemente postavljene na tlu.

PREPREKA	POGREŠKA	Kaz · bod
5. VOŽNJA U PRAVCU	- svaki dodir ili prelazak kotačem (prednjim i stražnjim) preko elementa	1
	- vožnja izvan staze mimo graničnih elemenata (svaki preskočeni element do povratka u pravac / broje se elementi s jedne strane/ )	1
	- zaobiđen jedan od dva pravca-svaki element u pravcu (osam elemenatax1)	1
	- svaki dodir tla nogom ili oslanjanje nogom na prepreku	2
	- svako dizanje sa sjedala bicikla ili dizanje noge s pedale	3
	- pad s bicikla - dodir tla s obje noge	5
	- izostavljanje zadatka	25

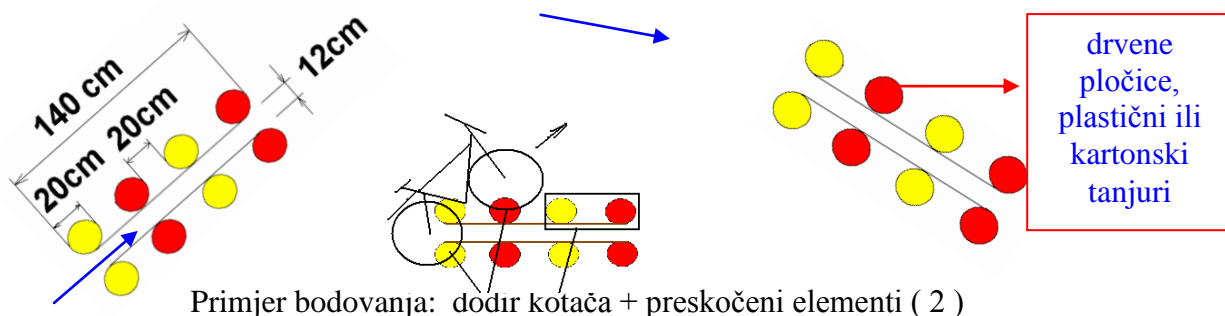

## 6. ELEMENT

Natjecatelj mora uzeti predmet u ruku, voziti odručene ruke i savladati zavoj a da pri tome ne pređe preko graničnih elemenata i na kraju prepreke predmet stavi u za to predviđeno mjesto.

PREPREKA	POGREŠKA	Kaz · bod
6. VOŽNJA U KRUG I NOŠENJE PREDMETA	- ne uzimanje predmeta	5
	- ispuštanje predmeta za vrijeme vožnje	2
	- ne stavljanje predmeta na zadano mjesto	2
	- vožnja neodručenom rukom	2
	- svaki dodir ili prelazak kotačem preko elementa	1
	- vožnja izvan staze mimo graničnih elemenata(svaki elem.do povratka u stazu)	1
	- svaki dodir tla nogom ili oslanjanje nogom na prepreku	2
	- svako dizanje sa sjedala bicikla ili dizanje noge s pedale	3
	- pad s bicikla - dodir tla s obje noge	5
	- izostavljanje zadatka	25

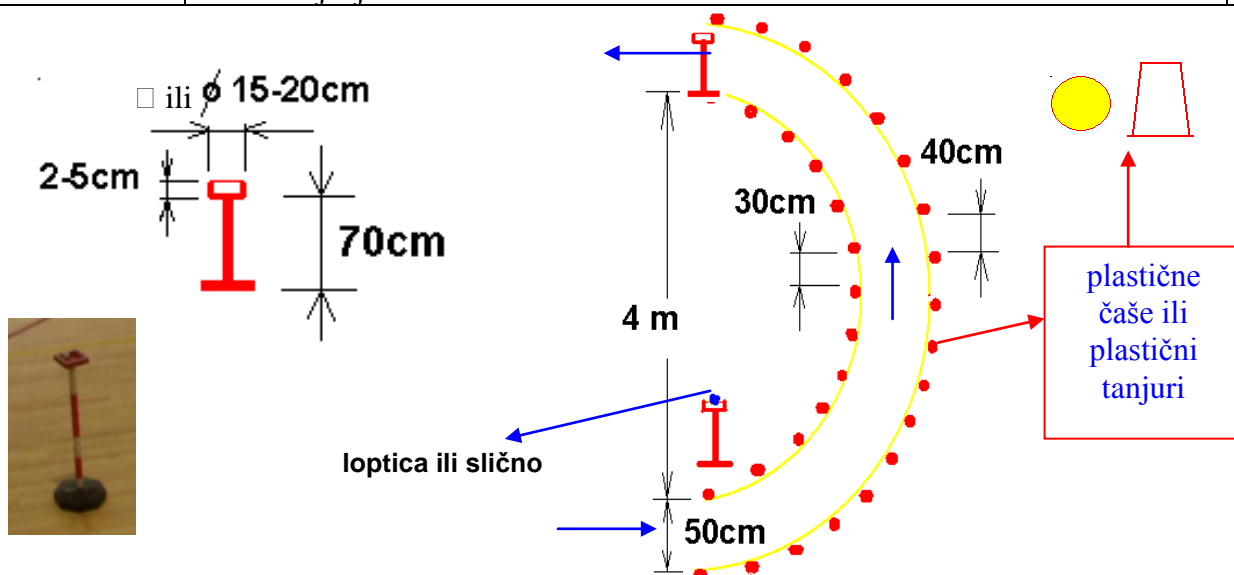

## 7. ELEMENT

Natjecatelj mora biciklom proći krivudavu stazu (između elemenata) a da pri tome kotačima ne dodirne elementa postavljene na tlu.

PREPREKA	POGREŠKA	Kaz. bod
7. VOŽNJA PO KRIVULJI	- prelazak preko elementa ili dodir elemenata jednim kotačem	1
	- prelazak preko elemenata ili dodir elemenata s oba kotača	3
	- neprolazak između elemenata (po elementu)	5
	- svako dizanje sa sjedala bicikla ili dizanje noge s pedale	3
	- svaki dodir tla nogom	2
	- pad s bicikla - dodir tla s obje noge	5
	- izostavljanje zadatka	25

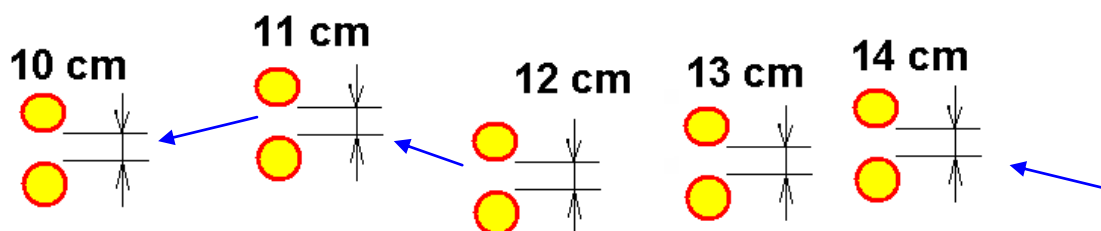

## 8. ELEMENT

Natjecatelj mora proći stazu te izvršiti pravilno promjenu pravca. Prije izlaska prednjim kotačem iz staze mora obaviti provjeru okretom glave (pri tome zapamti broj), daje znak odručenjem ruke, promjeni stazu a odručenu ruku spusti tek po ulazu u drugu stazu (prednji kotač prođe ulazne granične stupiće u drugoj stazi). Prati rad semafora (ili policajca) i postupi po znakovima na semaforu.

PREPREKA	POGREŠKA	Kaz. bod
8. PROMJENA STAZE (prestrojavanje)	-izlaženje izvan staze jednim kotačem	2
	-vožnja izvan staze (oba kotača preko granične bočne crte)	5
	-nepravilno prestrojavanje (nema pogleda, znaka rukom ili prvo ruka pa pogled, ranije spuštanje ruke)	3
	-nezaustavljanje na crvenom svjetlu semafora ili prolazak prije zelenog	5
	-zaustavljanje na slobodnom prolazu (zeleno svijetlo ili znaku policajca)	5
	-prelaženje kotača preko zaustavne crte	5
	-zaustavljanje na zaustavnoj crti, ali ne spuštanje noge na tlo	3
	-svako dizanje sa sjedala bicikla ili dizanje noge s pedale	3
	-svaki dodir tla nogom	2
	-pad s bicikla - dodir tla s obje noge	5
-izostavljanje zadatka	25	

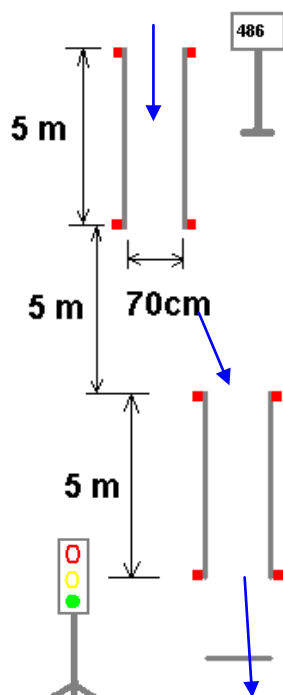

## 9. ELEMENT

Natjecatelj mora biciklom proći stazu a da pri tom ne prelazi preko bočnih graničnih crta i ne sruši granične stupiće.

PREPREKA	POGREŠKA	Kaz. bod
9. VOŽNJA U PRAVCU-SUŽENJE	- izlazak izvan staze jednim kotačem	3
	- vožnja izvan staze (oba kotača preko granične bočne crte)	5
	- prevrtanje graničnog stupića (po stupiću)	1
	- vožnja izvan staze mimo graničnih stupića (svaki stupić do povratka u stazu)	1
	- svaki dodir tla nogom ili oslanjanje nogom na prepreku	2
	- svako dizanje sa sjedala bicikla ili micanje noge s pedale	3
	- pad s bicikla - dodir tla s obje noge	5
	- izostavljanje zadatka	25

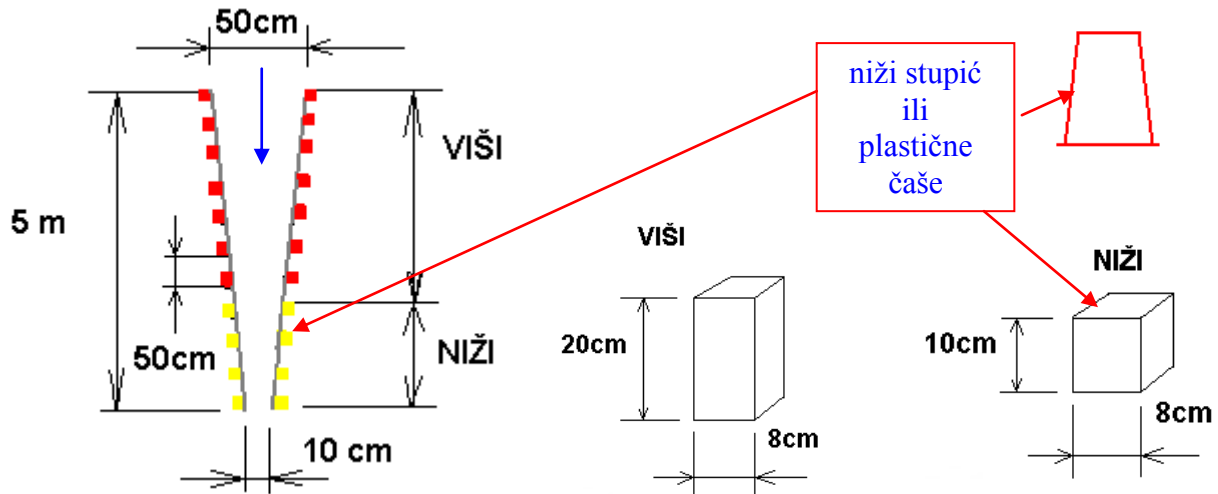

## 10. ELEMENT

Natjecatelj mora biciklom ući u obilježeni prostor, tako da stane što bliže zaustavnoj crti iznad koje je granična letvica koju ne smije srušiti. Spusti nogu (ili obje) na tlo unutar bočnih crta. Po zaustavljanju bicikla mora upisati (ili reći) broj koji je zapamtio u zadatku PROMJENA STAZE.

PREPREKA	POGREŠKA	Kaz. bod
10. ZAUSTA-VLJANJE I BROJ	-rušenje granične letve (na crti zaustavljanja)	5
	-izlaženje kotačem preko bočne crte	5
	-zaustavljanje zadnjim kotačem na ciljnoj crti (crti dolaska)	3
	-spuštanje noge na tlo izvan obilježenog prostora	3
	-upisivanje pogrešnog broja ili ne upisivanje broja iz zad.-promjena staze	3
	-pad s bicikla prije zaustavljanja - dodir tla s obje noge	5
	-izostavljanje zadatka	25

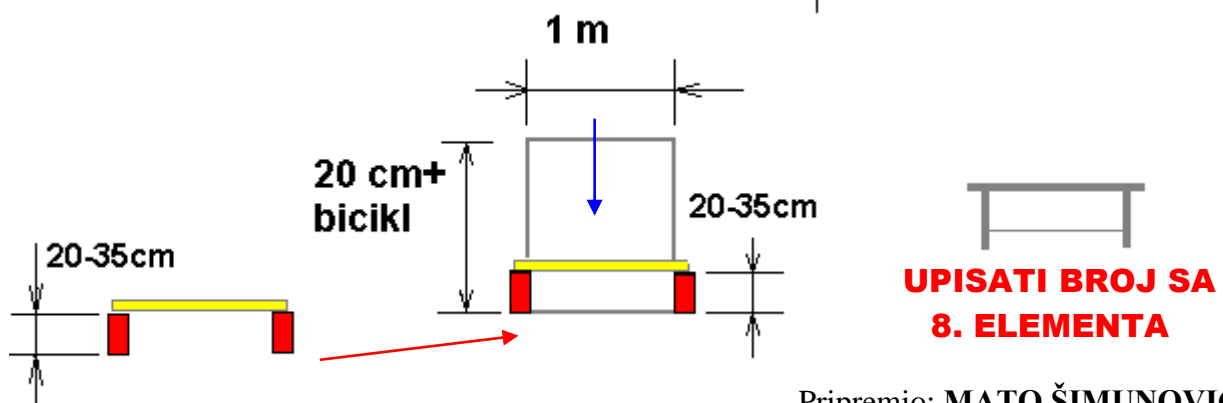

Pripremio: MATO ŠIMUNOVIĆ  
 OŠ Ivana Gorana Kovačića Staro Petrovo Selo  
 mato.simunovic@sb.t-com.hr